

更改栏			
区域	版本	设计/任务编号	更改描述
-	A	操作/SJRW-2409001	初版发布
			年/月/日
			2024/09/04

发布

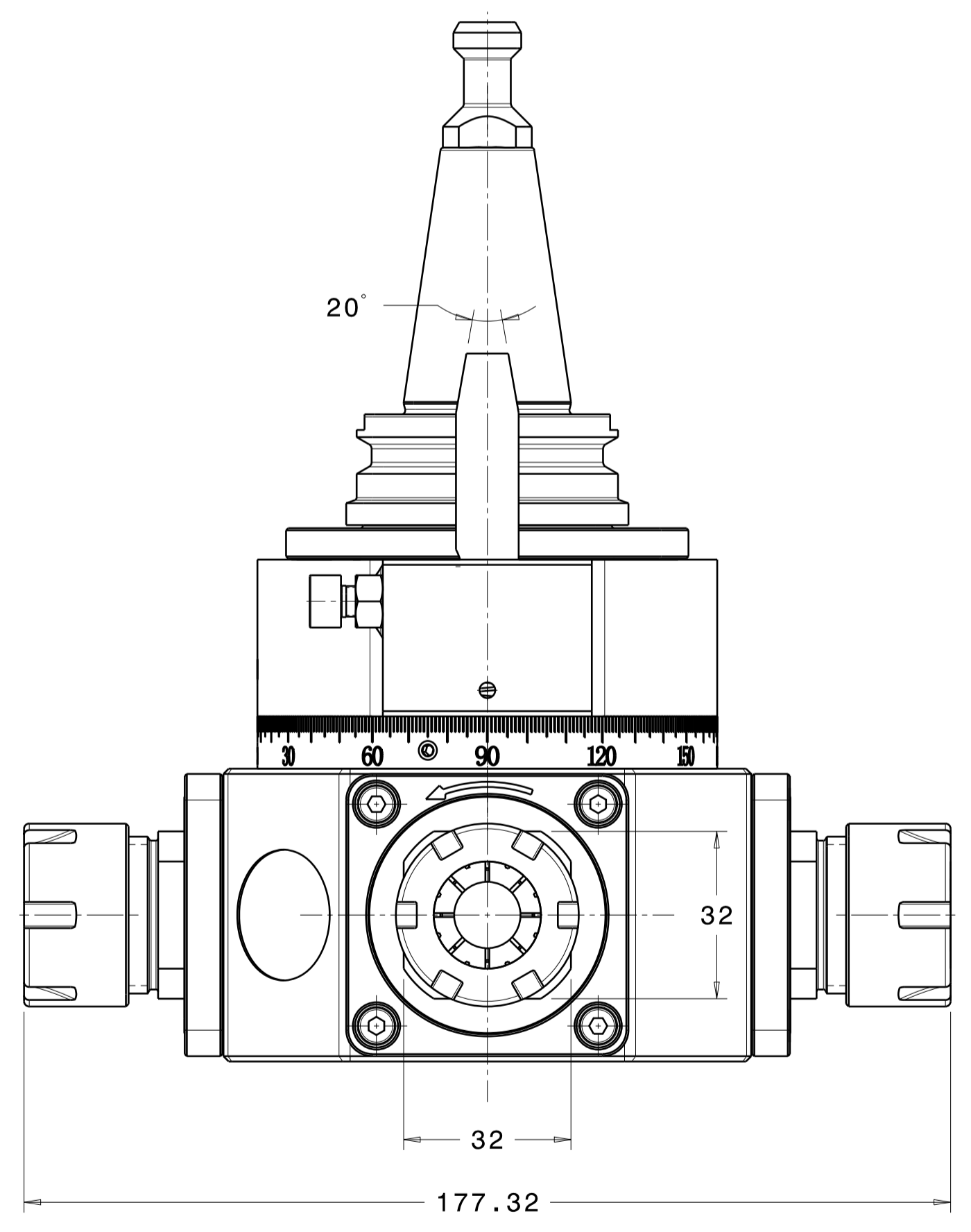
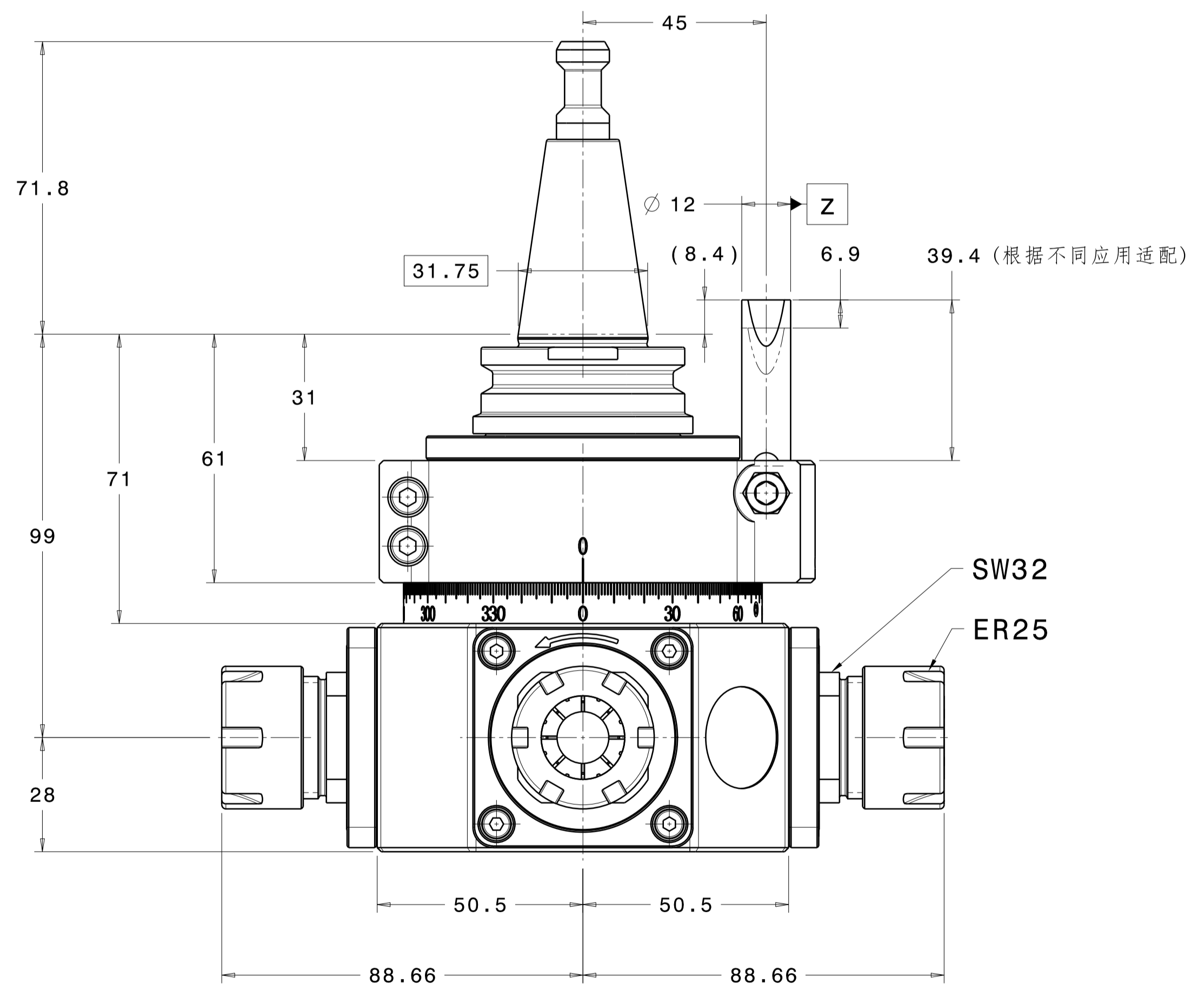
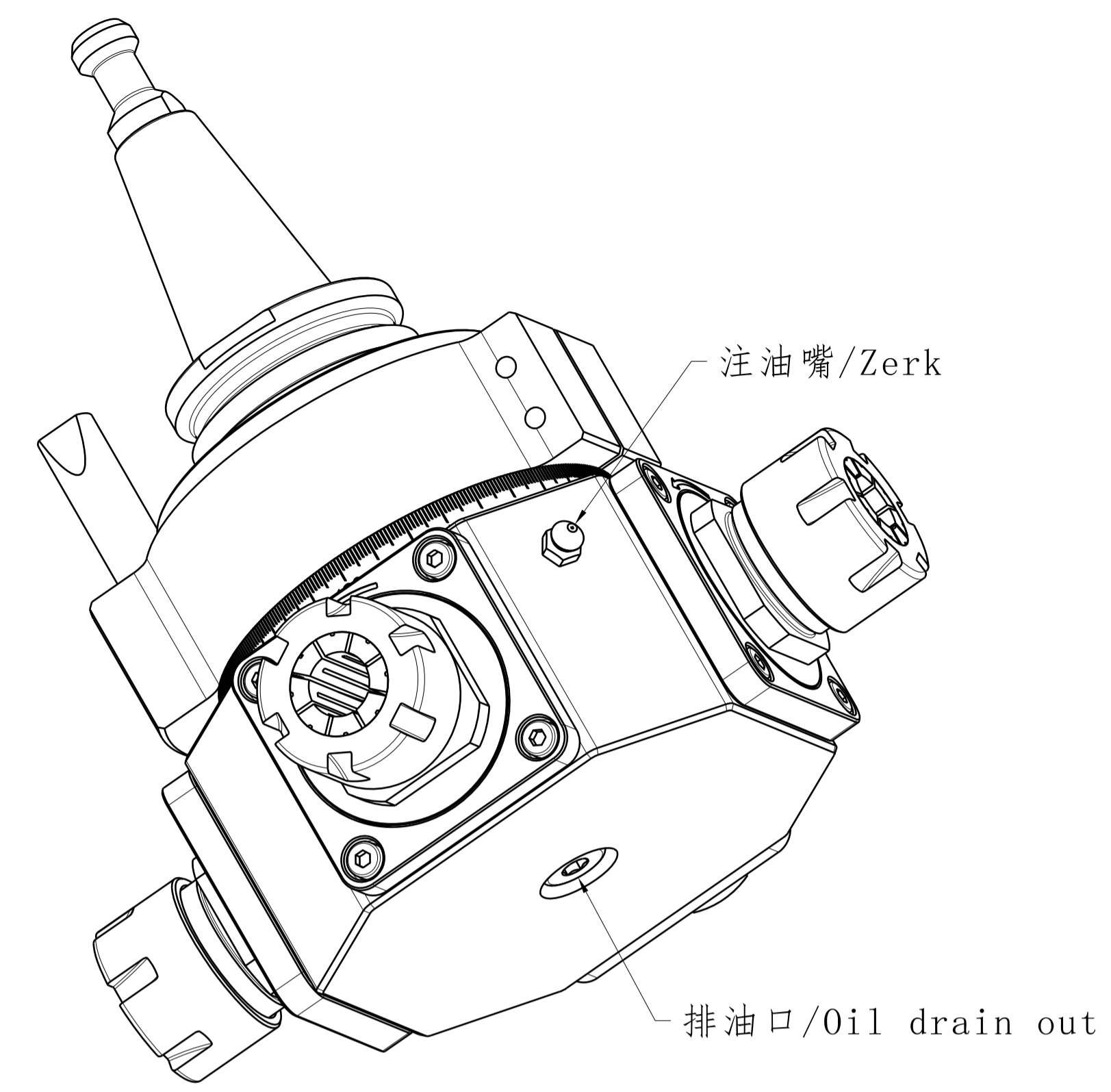
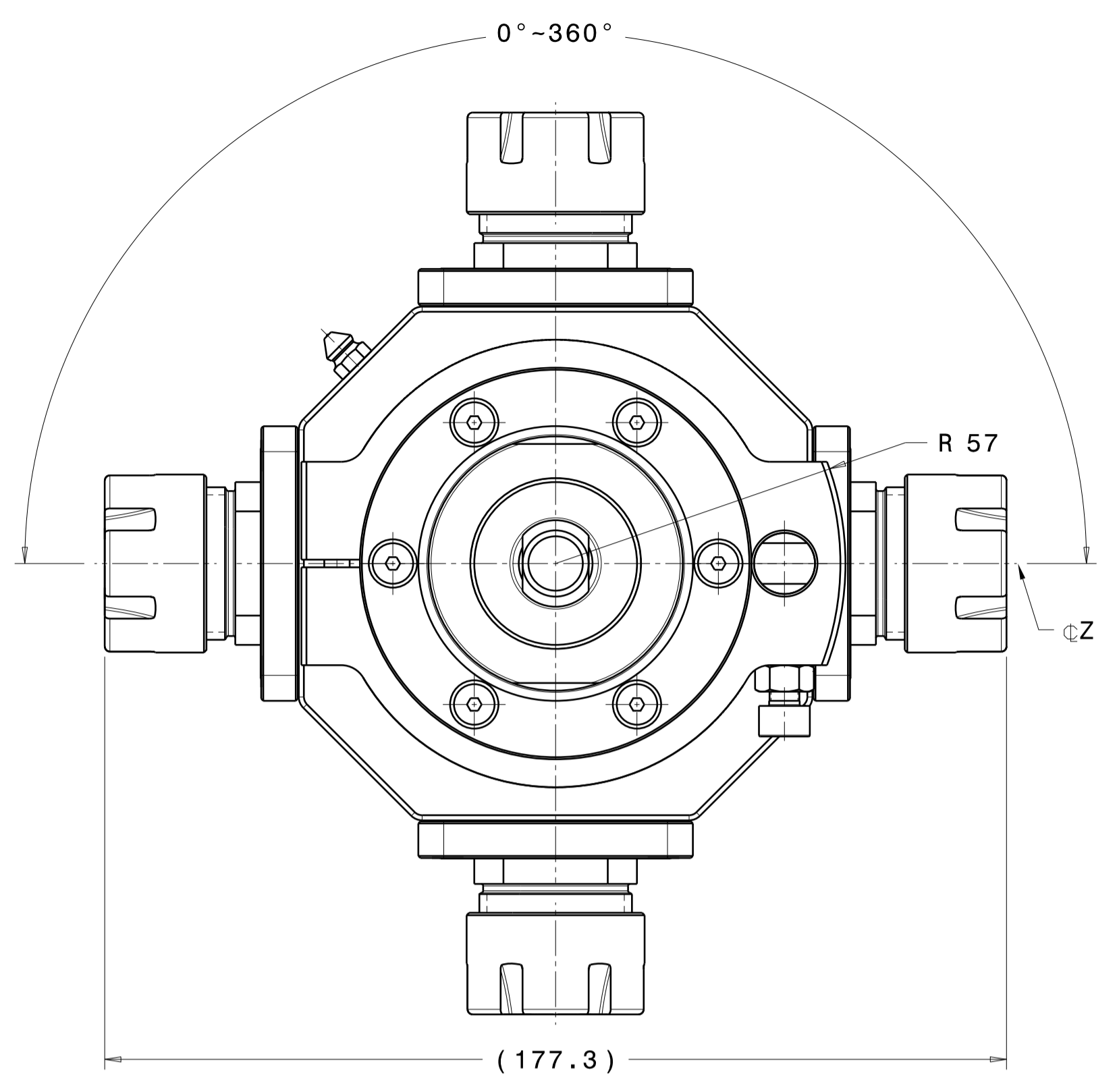
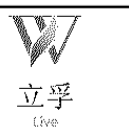

工作温度/Operation temperature	70	°C	最高温度/Maximum value
润滑/Lubrication	脂润滑/Grease	-	ISOFLX NBU 15
刀具旋转范围/Tool Rotation	0-360	°	连续旋转/Continuous rotation
夹持范围/Clamping Diameter	1-16	mm	
夹头/Collet	ER25	-	ISO A 25 / ISO B 25
拉钉/Retention knob	ISO 30	-	ISO AD30
刀柄/Tool shank	ISO 30	-	ISO A 30
传动比/Speed ratio	1:1.21	-	
刀具转速/Tool speed	12000	rpm	最高转速/Maximum value
项目/Item	数值/Value	单位/Unit	备注/Remarks

设计	生产
校核	工艺
批准	质量
标准化	SQE
Unit of Intelligent Manufacturing. Your Best Partner.	
 立孚优能(常州)电气有限公司	
材料	重量
-	-4.9Kg
名称	图号/代码
角度头外形图	94010007
版本	A
第三视角	单位:毫米
A1	比例 1:1
页码 1/2	